

第34回日本シェーグレン病学会学術集会

開催趣意書

第34回日本シェーグレン病学会学術集会

正木 康史

金沢医科大学 血液免疫内科学

ご挨拶

謹啓 時下益々のご隆盛をお慶び申し上げるとともに、平素より格別のご高配を賜り厚く御礼申し上げます。

この度、2026年9月25日（金）～9月26日（土）に、金沢商工会議所会館にて第34回日本シェーグレン病学会学術集会を開催させていただきます。

本学会の対象疾患であるシェーグレン病およびIgG4関連疾患は、これまで診断はできても、十分な治療を提供できませんでした。しかしここに来て、両疾患に対して有効な期待の新薬が幾つか登場し「パラダイムシフト」ともいえる転換期が訪れています。そこで本学術集会では、「新たな治療戦略の見えてきた時代に」をテーマに掲げ、各領域における診断・治療・研究の最先端について議論を深めていただきたいと思います。

本来、学術集会は会員の参加費にて運営されるべきものと承知しておりますが、会場費、事前準備費、機材費などの諸費用の負担は年々高まり、学会の自助努力のみにては初期の目標・目的を達成できるような学会運営は困難な状況でございます。

昨今の世情厳しき折、誠に恐縮ではございますが、本会の趣意をお汲みとりいただき、学会内容を一層充実し、最新の医療情報を会員に提供するためにも 何卒格段のご配慮を賜りたく、お願い申し上げます。

謹白

2025年11月
第34回日本シェーグレン病学会学術集会
会長 正木 康史
(金沢医科大学 血液免疫内科学 教授)

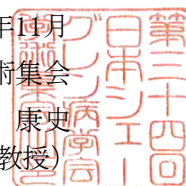

開催概要

1. 会議名称 第34回日本シェーグレン病学会学術集会
2. 主催 日本シェーグレン病学会
3. 会長 正木 康史（金沢医科大学 血液免疫内科学）
4. 会期 2026年9月25日（金）～9月26日（土）
5. 会場 金沢商工会議所会館

6. 開催計画の概要

【学術プログラム】

- 1) 特別講演
- 2) 特別企画
- 3) 受賞講演
- 4) シンポジウム
- 5) 一般演題
- 6) 共催セミナー
- 7) 市民公開講座

【その他】

懇親会

7. 参加予定者数 約 200 人

8. キャンセルポリシー

申込み受理後は、組織委員会が不可抗力と認めた事象以外は原則解約することはできません。組織委員会が解約を認めた場合には、出展解約理由を書面にてお送りいただき、受領した日を基準として解約料金をお支払ください。

※解約料金

申込締切日までに受領した場合…請求額（協賛料金）の 50%をお支払ください。

申込締切日以後に受領した場合…請求額（協賛料金）の全額をお支払ください。

天災・その他のやむを得ない事情、並びに主催の責任に帰し得ない原因により、大会および展示会の開催を変更・中止する場合があります。この変更により生じた協賛各社の損害は補償できかねます。前述の原因により開催中止、又は開催形式が変更になった場合は、主催は協賛各社に対し、共催費・協賛費から準備費用を除いた金額を算出し、請求又は返金致します。

9. 透明性ガイドラインについて

製薬企業の活動における医療機関等との関係の透明性・信頼性向上のため、医療機関およ

び医療関係者等に対する研究費、寄付、交流等の支出に関する情報を、製薬企業が自社のウェブサイトで公開することに伴い、貴社と当学会への協賛費用に関し、当該ウェブサイトで公開されることに同意します。

(開示形式：第 34 回日本シェーグレン病学会学術集会：〇〇〇〇〇〇〇円)

10. 本学術集会に関するお問い合わせ先

第34回日本シェーグレン病学会学術集会 運営事務局

〒920-0059 石川県金沢市示野町南45番地

株式会社 ネクステージ

TEL : 076-216-7000 FAX : 076-216-7100

E-mail : jsss34@nex-tage.com

11. 収支予算

【収入の部】

項目・摘要	金額	備考
参加費	2,384,000	会員155名、非会員15名、メディカルスタッフ30名 患者2名
セミナー共催費	4,378,000	ランチョンセミナー2枠、イブニングセミナー1枠 スイーツセミナー1枠、モーニングセミナー1枠 ハンズオンセミナー1枠
広告費	1,584,000	表2、後付1頁、ホームページバナー2枠
企業展示出展料	346,500	企業展示2小間、書籍展示1小間
寄付金	1,000,000	
補助金	1,000,000	学会補助金
行政補助金	120,000	石川県、金沢市 コンベンション補助金
その他補助金(大学等)	285,000	
利息等	1,000	
合計	11,098,500	

【支出の部】

項目・摘要	金額	備考	
事前準備費	演題処理	300,000	サイト構築、運用費
	ホームページ関連	600,000	デザイン、運用更新費、サーバー管理費
	業務委託費	1,554,000	事前準備外部委託費
	文具、消耗品	80,000	
	印刷物関連費	2,400,000	ポスター、チラシ、抄録集(PDF版制作費)、参加証その他、デザイン料
	招聘関連費用	610,000	講師謝金、交通宿泊費用
当日運営費	会場使用料	950,000	金沢商工会議所会館
	会場設営費	800,000	サイン関連、レンタル機器 他
	映像音響機材費	1,300,000	映像機材費、操作費
	運営スタッフ人件費	900,000	当日運営スタッフ
	会議費	850,000	懇親会、理事会、関連会議
	飲食費	50,000	スタッフ飲食費、
終了後事務処理費	250,000	会計処理(会計士)、営業管理費等	
予備費	454,500		
合計	11,098,500		

第34回日本シェーグレン病学会学術集会

各種要項

- 募金募集要項 (P. 6)
- 共催セミナー要項 (P. 7)
- プログラム・抄録集広告募集のご案内 (P. 10)
- HP バナー広告募集のご案内 (P. 11)
- 企業展示・書籍展示のご案内 (P. 12)
- ネームストラップ/ネームケース募集要項 (P. 14)

募 金 募 集 要 項

- 募金の名称：第34回日本シェーグレン病学会学術集会 寄付金
- 募金の目的・用途：2026年9月25日（金）、26日（土）に金沢商工会議所会館において開催される第34回日本シェーグレン病学会学術集会の準備、運営および関連諸行事等の費用に充当させていただきます。
- 募 集 期 間：2025年11月10日（月）より 2026年9月24日（木）まで
- 寄付金募集責任者：第34回日本シェーグレン病学会学術集会 会長 正木 康史
- 募金目標額：1,000,000 円
- 申込み方法：下記URLにアクセスし、必要事項をご入力の上、お申込みください。

<https://forms.office.com/r/r1C22KPVfD>

お申し込み期限:2026年9月24日(木)まで



- 振 込 先
銀行名：福井銀行
支店名：金沢医科大学病院支店
口座番号：6053115
口座名：第34回日本シェーグレン病学会学術集会 会長 正木康史
(タ イ34カニホシエーグレンビョウガツカカクジ ユツシユカイ カイヨク マサキヤスミ)
- 税法上の取扱い：免税措置はありません。

- 問合わせ先
第34回日本シェーグレン病学会学術集会 運営事務局
〒920-0059 石川県金沢市示野町南45番地
株式会社 ネクステージ
TEL：076-216-7000 FAX：076-216-7100
E-mail：jsss34@nex-tage.com

共催セミナー募集要項

●名 称：第34回日本シェーグレン病学会学術集会 共催セミナー

●会 場：金沢商工会議所会館

●開催日時・共催費

日程	開催時間 (予定)	セッション名	開催会場 (予定)	収容人数 (予定)	金額
9/25 (金)	60分	ランチョンセミナー1	第1会場 1F ホール	200 席	110 万円
	60分	イブニングセミナー	第1会場 1F ホール	200 席	66 万円
9/26 (土)	60分	モーニングセミナー	第1会場 1F ホール	200 席	66 万円
	60分	ランチョンセミナー2	第1会場 1F ホール	200 席	110 万円
	60分	スイーツセミナー	第1会場 1F ホール	200 席	66 万円

●座長・演者・内容の選定について

座長および演者の人選についてのご希望を申込フォームよりご記入ください。

事務局にて調整後、最終的な決定を通知いたします。その後、各企業より座長・演者に正式なご依頼状をお出しください。

各企業から先生方への内諾は、事務局からの最終決定通知があるまでおとりにならないようお願いいたします。場合により変更をお願いすることがありますのでご了承ください。

講師、座長の先生方には、現地会場にお越しいただくようお願いいたします。

●共催費に含まれるもの

- ・会場室料
- ・控室室料
- ・会場既存の講演用機材 (PC プロジェクター、スクリーン等)
- ・音響、照明関係費

●共催費に含まれないもの

- ・セミナー参加者への飲食費

ランチョンセミナー、イブニングセミナー、モーニングセミナー、スイーツセミナーでは、参加者に飲食物をご提供いただくことを想定しております。ただし、飲食の手配は学会が取りまとめますので、お弁当や飲料の種類は学会が指定いたします。詳しくは「共催セミナー開催案内」に記載いたします。

- ・控室内飲食費
- ・会場既存以外の特殊な機材関係費（音声ライン、ビデオ撮影、収録等）
- ・看板装飾費
- ・運営人件費（進行係、音響・照明係、資料配布、会場アナウンス等）
- ・座長および講演者の謝礼金、旅費、宿泊費（金額は共催企業に一任致します。）

● 注 意 事 項

- ・申込状況により、ご希望に添えない場合がございます。また会場の収容人数は、会場レイアウトの調整の都合上、当初数から前後することがありますので、予めご了承下さい。
- ・第34回日本シェーグレン病学会学術集会と参加各社の共催とし、演題はプログラム・抄録集に掲載いたします。

● プログラム・抄録集およびネームカード

プログラム・抄録集の完成後、各企業にプログラム・抄録集およびネームカードを下記のとおり寄贈・配布いたします。

配布物	部数
プログラム・抄録集	協賛企業分1部
ご招待用ネームカード ※全会場ご入場いただけます。	協賛企業分 1 枚
スタッフ用共催証 ※共催セミナー会場のみご入場いただけます。	1 社につき 10 枚

● 広告について

広告制作は任意ですが、制作される場合は運営事務局が事前確認をいたします。印刷前の校正の段階にて、ご連絡をお願いいたします。

広告には、共催として学会名を併記するようお願いいたします。サイズは A4 サイズに統一してください（A3 見開きは可）。

● 取消について：申込書の提出後は、開催事務局が不可抗力と認めた場合以外、取消はできません。

● 申 込 期 限：2026年3月25日（水）

- 申込み方法：下記URLにアクセスし、必要事項をご入力の上、お申込みください。

<p>https://forms.office.com/r/KAr2HX5MmN</p> <p>お申し込み期限:2026年3月25日(水)まで</p>	
---	---

同日時に複数のお申込みがある場合は、事務局に一任とさせていただきます。

- スケジュール（予定）

2026年(令和8年)	
3月25日	申込締切
4月～5月	申込者と事務局とのセミナー内容調整、正式決定
6月	請求書送付
7月	開催時間決定
8月	当日手配関係(控室飲食準備等)のご案内
大会終了後	当日手配関係の請求書送付

- 共催費振込先

セミナー開催決定後、請求書を発行いたします。請求書記載の指定口座（下記）までお振り込みください。振込手数料は貴社にてご負担いただきますようお願い申し上げます。なお、飲食等の当日手配物につきましては、学会終了後にご請求させていただきます。

※請求書発行以前のお振り込みはご遠慮ください。

銀行名：福井銀行

支店名：金沢医科大学病院支店

口座番号：6053115

口座名：第34回日本シェーグレン病学会学術集会 会長 正木康史

(ダイ34カニホンシェーグレンビョウカクツカカクジユツシユカイ カイヂョウ マサキヤスミ)

- お問合わせ先

第34回日本シェーグレン病学会学術集会 運営事務局

〒920-0059 石川県金沢市示野町南45番地

株式会社 ネクステージ

TEL：076-216-7000 FAX：076-216-7100

E-mail：jsss34@nex-tage.com

プログラム・抄録集広告募集要項

- 名 称：第34回日本シェーグレン病学会学術集会 プログラム・抄録集広告(PDF)
- 配布対象：第34回日本シェーグレン病学会学術集会参加者 及び 関係者
- 配布方法：ホームページに掲載
- 版 型：A4版
- 発行予定日：2026年9月上旬
- 媒体制作費：1,800,000円
- 広告掲載料金

種類	ページ数	金額(税込)	募集予定数
表紙2 (カラー)	1 頁	132,000円	1 枠
後付け (カラー)	1 頁	88,000円	15 枠

* 表紙2については、複数のお申込みがあった場合、大会側にて決定させていただきます。

- 広告版下：原稿は完全版下（可能な限り電子データ）を運営事務局宛にメール添付にてお送りください。
原稿は形式にかかわらずCD-Rでは受け付けられません。メール添付またはデータ便をご利用下さい。
- 申込み期限・広告原稿送付締切日：2026年6月30日(火)
- 申込み方法：下記URLにアクセスし、必要事項をご入力の上、お申込みください。

<p style="font-size: 1.2em; margin: 0;">https://forms.office.com/r/RK8erFUeQ</p> <p style="margin: 0;">お申し込み期限:2026年6月30日(火)まで</p>	
---	---

- 広告料振込先
申込締切後、請求書を発行いたします。請求書記載の指定口座（下記）までお振り込みください。振込手数料は貴社にてご負担いただきますようお願い申し上げます。
※請求書発行以前のお振り込みはご遠慮ください。

銀行名：福井銀行
支店名：金沢医科大学病院支店
口座番号：6053115
口座名：第34回日本シェーグレン病学会学術集会 会長 正木康史
(ダ イ34カニホンシェーグレンビョウガクツカカクジ ヲツシユカイ カイヂョウ マサキヤスミ)

- お問合わせ先
第34回日本シェーグレン病学会学術集会 運営事務局
〒920-0059 石川県金沢市示野町南45番地
株式会社 ネクステージ
TEL：076-216-7000 FAX：076-216-7100
E-mail：jsss34@nex-tage.com

HP バナー広告募集要項

- 名 称：第34回日本シェーグレン病学会学術集会 ホームページバナー
<https://nex-tage.com/jsss34/>
- 掲 載 期 間：データ受け取り後 1 週間前後～会期終了まで（予定）
- 掲 載 料 金：掲載料金：66,000 円（税込）
- 募 集 数：2 社（予定）
- サ イ ズ：W230px×H75px（推奨）
※最低解像度は 72dpi となります。
- お申込期限：2026年6月30日（火）
- バナーデータの送付：
お申し込み完了後に、バナーデータを運営事務局までメールでお送りください。
自社サイト等へのリンク設定も可能です。大会事務局にて内容を確認後、ホームページに掲出いたします。
- 注 意 事 項：不適当な内容を含む広告や、学会と関連が少ないものは掲載をお断りする場合がございますので予めご了承ください。また掲載上の都合により、やむを得ずバナー規格が変更になる場合がございますので、予めご了承ください。
- 申込み方法：下記URLにアクセスし、必要事項をご入力の上、お申込みください。

<https://forms.office.com/r/RK8erFUeQ>

お申し込み期限:2026年6月30日(火)まで



- 広告料振込先
申込締切後、請求書を発行いたします。請求書記載の指定口座（下記）までお振り込みください。振込手数料は貴社にてご負担いただきますようお願い申し上げます。

※請求書発行以前のお振り込みはご遠慮ください。

銀 行 名：福井銀行

支 店 名：金沢医科大学病院支店

口座番号：6053115

口 座 名：第34回日本シェーグレン病学会学術集会 会長 正木康史

(タ イ 34カニホシエーグレンビョウカツカカクシユツシユカイ カイヨウ マサキヤスミ)

- お問合わせ先

第34回日本シェーグレン病学会学術集会 運営事務局

〒920-0059 石川県金沢市示野町南45番地

株式会社 ネクステージ

TEL：076-216-7000 FAX：076-216-7100

E-mail：jsss34@nex-tage.com

企業展示・書籍展示 募集要項

●名 称：第34回日本シェーグレン病学会学術集会 企業展示・書籍展示

●展示会スケジュール（予定）

搬入 2026年9月24日（木）午後～

展示 2026年 9月 25日（金）～26日（土）学会開催中

搬出・撤去 2026年 9月 26日（土）学会プログラム終了後～

※時間等の詳細は開催1ヶ月前にご連絡致します。

●会 場：金沢商工会議所 2階研修室1（予定）

●募集小間数：企業展示 2小間（予定）

●出展料金：

種類	単位	サイズ	募集数	金額（税込）
基礎小間	1小間	W1800×D600×H2100	2小間	165,000 円/小間
書籍展示	机1本	長机 1本 (W1800×D600)	1小間	16,500 円 /本

《出展料金に含まれるもの》

- ・所定小間使用料
- ・基礎小間設営料（基礎小間の仕様は右図を参照）

《出展料金に含まれないもの》

- ・基礎小間以外の小間設営料
- ・小間内装飾料
- ・社名版（別途有料にて賜ります）
- ・電気工事代
- ・その他設営・管理に関する一切の諸費用

●小間仕様：＜基礎小間＞

バックパネル（間口1.8m×高さ2.1m）

テーブル（間口1.8m×奥行60cm×高さ70cm）

（※腰布やテーブルクロス、社名表示はございません）

＜書籍展示＞

展示机のみ

●小間割：出展申込書を受付後、出品物の種類・形状・小間数等を考慮の上、出展者にご連絡いたします。

●電 気：電気使用は全てオプションになります。申込締切後にお送りする展示要項にて別途ご案内いたします。

●出展証：展示ブース周辺のみで有効な出展証を1小間につき2枚お渡しします。それ以上の枚数をご希望の場合、受付にて参加費のお支払いをお願いします。

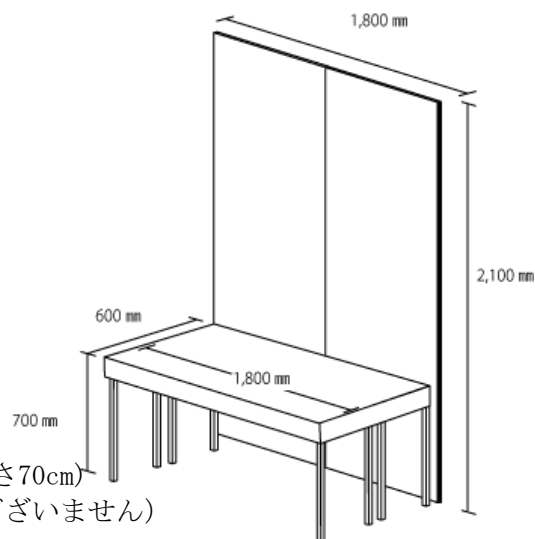

- その他：各出展物の管理は出展者が持つものとし、展示期間中の出展物の盗難・紛失・災害に対して補償などの責任は一切負いませんのでご了承ください。
出展申込み受付後、会期終了までに請求書を発行いたします。
- 申込み期限：2026年6月30日(火)
※お申し込み後のキャンセルは、いかなる場合においても一切お受けできません。
キャンセルの場合は100%のキャンセル料が発生しますので予めご了承ください。
- 展示会の変更・中止について
不可抗力またはやむを得ない事情が発生した場合、主催者は開催の完全中止を含め、会期・開催時間等の変更などの対応を取ることがあります。完全中止の場合は、出展料は全額返金いたしますが、それまでに出展者側で要した費用については出展者側のご負担となりますので、ご了承ください。
- 出展物の管理：出展物の管理は出展者が責任を持つものとし、展示期間中の出展物の盗難、紛失、火災、損傷等不可抗力による出展物の損害に関して、主催者は責任を負いませんのでご了承ください。
- 申込み方法：下記URLにアクセスし、必要事項をご入力の上、お申込みください。

<p>https://forms.office.com/r/tCd26CXZJx</p> <p>お申し込み期限:2026年6月30日(火)まで</p>	
---	--

- 出展料振込先
申込締切後、請求書を発行いたします。請求書記載の指定口座（下記）までお振り込みください。振込手数料は貴社にてご負担いただきますようお願い申し上げます。

※請求書発行以前のお振り込みはご遠慮ください。

銀行名：福井銀行

支店名：金沢医科大学病院支店

口座番号：6053115

口座名：第34回日本シェーグレン病学会学術集会 会長 正木康史

(タ イ34カ仁ホシエーグレンヒョウカツカカクジ ャツシユカイ カイヨ マサキヤスミ)

- お問い合わせ先

第34回日本シェーグレン病学会学術集会 運営事務局

〒920-0059 石川県金沢市示野町南45番地

株式会社 ネクステージ

TEL：076-216-7000 FAX：076-216-7100

E-mail：jsss34@nex-tage.com

ネームストラップ/ネームケース 募集要項

- 募集内容：第34回日本シェーグレン病学会学術集会
ネームストラップおよびネームケースの物品提供
- 配布対象：第34回日本シェーグレン病学会学術集会 参加者（200名（予定））
- 仕様：ネームケースおよびストラップの仕様はお申込み時にご案内いたしますので、貴社にて制作の上、納品してください。なお、ストラップ部分に貴社名やロゴマークを入れるなど、デザインは貴社にご一任いたします。
納品数は予備を含め 250部を想定しています。
- 申込み方法：下記URLにアクセスし、必要事項をご入力の上、お申込みください。

<https://forms.office.com/r/qkMfwC4L7z>

お申し込み期限：2026年6月30日（火）まで



- 申込締切：2026年6月30日（火）
- お問い合わせ先
第34回日本シェーグレン病学会学術集会 運営事務局
〒920-0059 石川県金沢市示野町南45番地
株式会社 ネクステージ
TEL：076-216-7000 FAX：076-216-7100
E-mail：jsss34@nex-tage.com

お申し込み先一覧

寄付	https://forms.office.com/r/r1G22KPVfD お申し込み期限:2026年9月24日(木)まで	
共催セミナー	https://forms.office.com/r/KAr2HX5MmN お申し込み期限:2026年3月25日(水)まで	
プログラム・抄録集 広告/バナー広告	https://forms.office.com/r/RK8erFUAeQ お申し込み期限:2026年6月30日(火)まで	
企業展示 書籍展示	https://forms.office.com/r/tCd26CXZJx お申し込み期限:2026年6月30日(火)まで	
ネームストラップ/ ネームケース	https://forms.office.com/r/qkMfwC4L7z お申し込み期限:2026年6月30日(火)まで	

お問い合わせ先

第34回日本シェーグレン病学会学術集会 運営事務局
株式会社ネクステージ内

〒920-0059 石川県金沢市示野町南45

TEL : 076-216-7000 FAX : 076-216-7100 E-mail : jsss34@nex-tage.com